

Gas-Magnetventile
Solenoid valves for gas
Electrovannes
VGP





Gas-Magnetventile VGP

- // Gassicherheitsventil Klasse A nach EN 161
- // Preiswert durch zweckmäßige Grundausstattung
- // Geringe Leistungsaufnahme
- // Geringe Abmessungen
- // EG-Baumuster geprüft und zertifiziert
- // **CE**



Solenoid valves for gas VGP

- // Gas safety valve Class A in acc. with EN 161
- // Good value for money thanks to practical basic equipment complement
- // Low power consumption
- // Compact dimensions
- // EC type-tested and certified
- // **CE**



Electrovannes VGP

- // Vannes de sécurité gaz classe A selon EN 161
- // Prix avantageux compte tenu de l'équipement de base opérationnel
- // Faible puissance absorbée
- // Encombrement réduit
- // Testées par examen CE de type et certifiées
- // **CE**

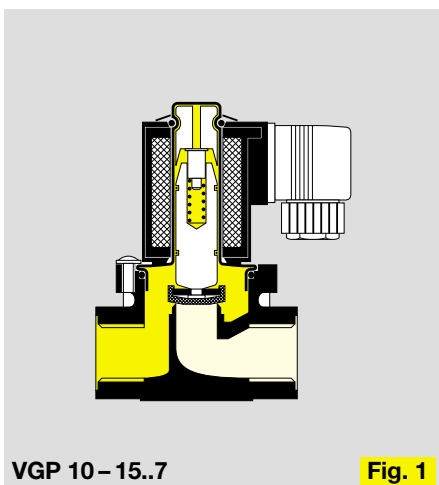

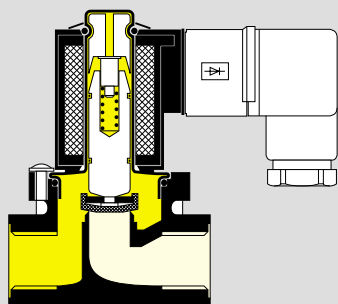

VGP 10 – 15..6

Fig. 2

Anwendung

Gassicherheitsventile mit federbelastetem Ventilteller zur Sicherung und Steuerung der Gas- und Luftzufuhr zu Gasbrennern und Gasgeräten. Für den Einsatz in Gasregel- und Sicherheitsstrecken in der industriellen und gewerblichen Gaswärmeerzeugung.

Funktion (Fig.1–3)

Sicherheitsventil, stromlos geschlossen. Das Ventil öffnet schnell nach Anlegen der Netzspannung. Nach Wegnahme der

Netzspannung schließt das Ventil innerhalb 1 s.

Technische Daten

Gasart: Erdgas, Stadtgas, Flüssiggas (gasförmig), Biogas und Luft.
 Öffnungszeit: 0,5 s.
 Schließzeit: < 1 s.
 Schalthäufigkeit: beliebig.
 Innengewinde: Rp nach ISO 7-1.
 Netzspannung:
 230 V~, -15/+10 %, 50/60 Hz
 120 V~, -15/+10 %, 50/60 Hz.

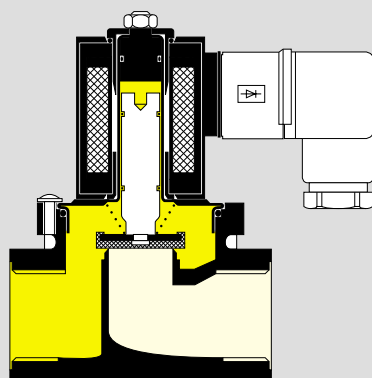

VGP 20 – 25..6

Fig. 3

Application

Safety valves for gas with spring-loaded valve disc for safeguarding and controlling the gas and air supply to gas burners and gas devices. For use in gas-control and gas-safety systems in the sector of industrial and commercial gas-fired heat generation.

Function (Fig.1–3)

Safety valve, normally closed (when de-energised). The valve opens quickly after the mains voltage is applied. The valve closes

within 1 second after disconnection of the mains voltage.

Technical data

Type of gas: Natural gas, town gas, LPG (gaseous), biologically produced methane and air.
 Opening time: 0.5 s.
 Closing time: < 1 s.
 Switching frequency: any.
 Internal thread: Rp in acc. with ISO 7-1.
 Mains voltage:
 230 V AC, -15/+10 %, 50/60 Hz.
 120 V AC, -15/+10 %, 50/60 Hz.

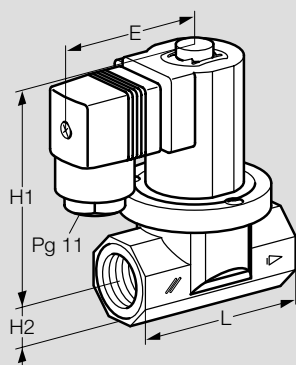

VGP..7

Application

Vannes de sécurité gaz à clapet contraint par ressort pour la sécurité et la régulation de l'alimentation en gaz et air de brûleurs à gaz et appareils à gaz. S'utilisent sur les lignes de régulation et de sécurité gaz dans le chauffage au gaz industriel et commercial.

Fonctionnement (Fig.1–3)

Vannes de sécurité fermées en l'absence de tension. Le clapet s'ouvre rapidement après application de la tension du réseau.

Il se ferme 1 s après la coupure de la tension du réseau.

Caractéristiques techniques

Type de gaz : gaz naturel, gaz de ville, GPL (sous forme gazeuse), biogaz et air.
 Temps d'ouverture : 0,5 s.
 Temps de fermeture : < 1 s.
 Fréquence de commutation : à volonté.
 Taraudage : Rp selon ISO 7-1.
 Tension du réseau :
 230 V~, -15/+10%, 50/60 Hz
 120 V~, -15/+10%, 50/60 Hz

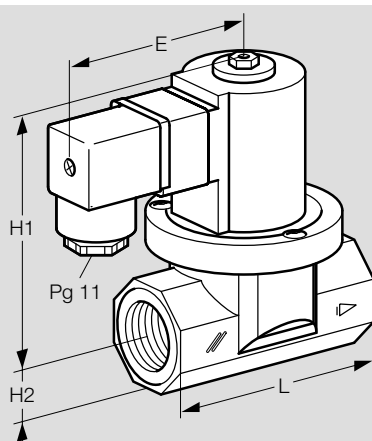

VGP..6

Datentabelle / Specification table / Table de données

Typ Type	DN	Anschluß Connection Raccord	Baumaße Dimensions				p _e max mbar	P VAW	Gewicht Weight Poids g
			L mm	H1 mm	H2 mm	E mm			
VGP 10	10	Rp 3/8	71	89	16	60	200	26	500
VGP 15	15	Rp 1/2	71	89	16	60	200	26	480
VGP 20	20	Rp 3/4	91	105	23	85	150	35	800
VGP 25	25	Rp 1	91	105	23	85	150	35	780

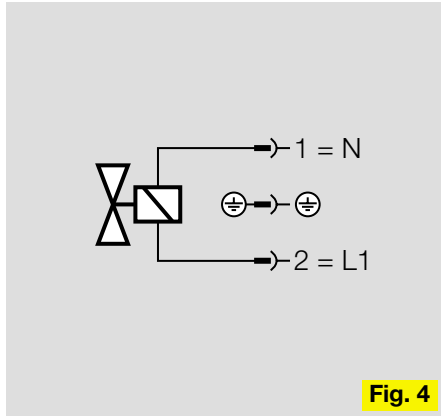

Fig. 4

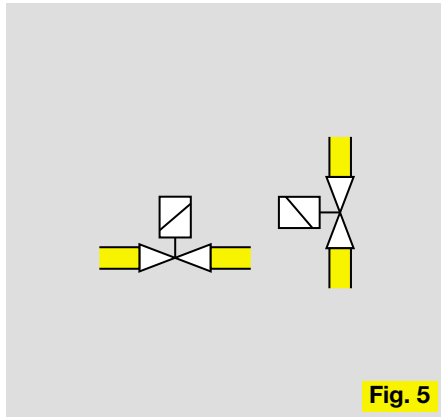
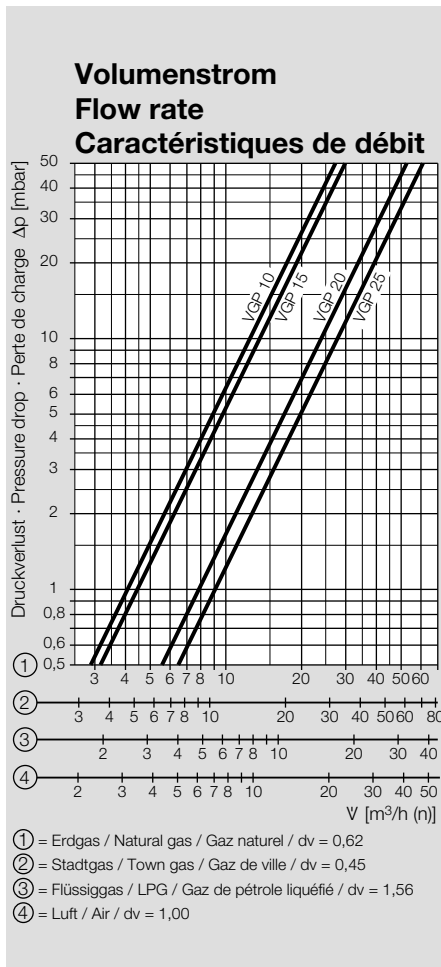

Fig. 5



Technische Änderungen, die dem Fortschritt dienen, vorbehalten.

We reserve the right to make technical changes to improve our products without prior notice.

Toutes les caractéristiques techniques sont sujettes à modification sans avis préalable.

Elektrischer Anschluß (Fig. 4):
VGP..6 mit Gleichrichteradapter und Normgerätesteckdose,
VGP..7 mit beigefügter Gerätesteckdose mit integrierter Gleichrichterschaltung.

Schutzart: IP 54 nach IEC 529.
Einschaltdauer: 100 %.
Leistungsfaktor der Magnetspule:
 $\cos \varphi = 1$.

Magnetspulenisolierung:
Isolierstoff Klasse F.
Ventilgehäuse: AISi.
Ventiltellerdichtung: Perbunan.
Umgebungstemperatur: -20 bis +60° C.

Einbau

Einbaulage: senkrecht oder waagrecht.
Magnetantriebe nicht hängend montieren (Fig. 5).

Electrical connection (Fig. 4):
VGP..6 with rectifier adapter and standard device connector socket
VGP..7 with enclosed device connector socket, with integrated rectifier circuit.

Enclosure: IP 54 in acc. with IEC 529.
Duty cycle: 100 %.
Solenoid coil power factor:
 $\cos \varphi = 1$.

Solenoid coil insulation:
Dielectric class F.
Valve body: AISi.
Valve disc seal: Perbunan.
Ambient temperature: -20 to +60°C.

Installation

Fitting position: vertical or horizontal.
Do not fit solenoid drives suspended (Fig. 5).

Raccordement électrique (Fig. 4) :
VGP..6 avec adaptateur redresseur et socle de prise normalisé,
VGP..7 avec socle de prise fourni, avec adaptateur redresseur intégré.

Type de protection : IP 54 selon IEC 529.
Durée d'enclenchement : 100%.
Facteur de puissance de la bobine excitatrice : $\cos \varphi = 1$.

Isolement bobine excitatrice : matériau isolant classe F.
Corps de vanne : AISi.
Joint membrane : Perbunan.
Température ambiante : -20 à +60°C.

Position de montage

Verticale ou horizontale. Ne pas suspendre les commandes magnétiques (Fig. 5).

Typenschlüssel / Type code / Code de type

	VGP	15	R	02	W	6
Typ/Type						
Nennweite Nominal size Diamètre nominal	10, 15, 20, 25					
Anschluss: Rp-Gewinde Connection: Rp-thread Raccordement: taraudage RP	= R					
Max. Eingangsdruck p_e Maximale inlet pressure p_e Pression d'entrée max. p_e	150 mbar = 01 200 mbar = 02					
Netzspannung Mains voltage Tension de service	230 V~, 50/60 Hz = W 120 V~, 50/60 Hz = Q					
El. Anschluss mit Gleichrichteradapter und Normsteckdose Electrical connection with rectifier adapter and standard connector socket Raccordement électrique par adaptateur redresseur et socle de prise normalisé	= 6					
El. Anschluss mit Gerätesteckdose mit integrierter Gleichrichterschaltung Electrical connection with device connector socket with integrated rectifier circuit Raccordement électrique par socle de prise de l'appareil avec commutation redresseur intégrée	= 7					

Auswahl / Selection / Choix

- Standard
- Option
- nicht lieferbar / unavailable / non disponible

	R	01	02	W	Q	6	7
VGP 10..	●	—	●	●	●	●	○
VGP 15..	●	—	●	●	●	●	○
VGP 20..	●	●	—	●	○	●	—
VGP 25..	●	●	—	●	○	●	—

Bestellbeispiel / Example order / Exemple de commande

VGP 10R02T7